

## Серия SF

Материалы зажимов:

SF/SF2S/SGS/SG2S- нержавеющая сталь

SFC/SF2C/SGC/SG2C- углеродистая сталь (оцинкованная)

\*Замечание: Другие материалы и размеры доступны по запросу.

Комплектации зажимов:

SF\*A/SF2\*A/SG\*A/SG2\*A- зажим с плитой

SF\*B/SF2\*B/SG\*B/SG2\*B – зажим без плиты

Обозначение комплектующих:

1) SF\*0/SG\*0 – корпус

Например, SFS0-50 – корпус из нержавеющей стали под трубку с наружным диаметром 50 мм

2) SF\*1/SF2\*1 – болт

Например, SFC1-50 – болт из углеродистой стали для зажима под трубку с наружным диаметром 50 мм

3) SF\*2/SG\*2 – пластина

Например, SFS2-50 – пластина из нержавеющей стали для зажима под трубку с наружным диаметром 50 мм

4) SF3 – вкладыш

Например, SF3-50 – подкладка под трубку диаметром 50 мм

Пример кодировки зажима:

SFSA-20 – зажим с пластиной из нержавеющей стали под трубу с наружным диаметром 20 мм.

SF2SB-16-20 – зажим без пластины из нержавеющей стали под две трубы с наружными диаметрами 16 мм и 20 мм.

SGSA-20-25 – зажим с пластиной из нержавеющей стали под две трубы с наружными диаметрами 20 мм и 25 мм.

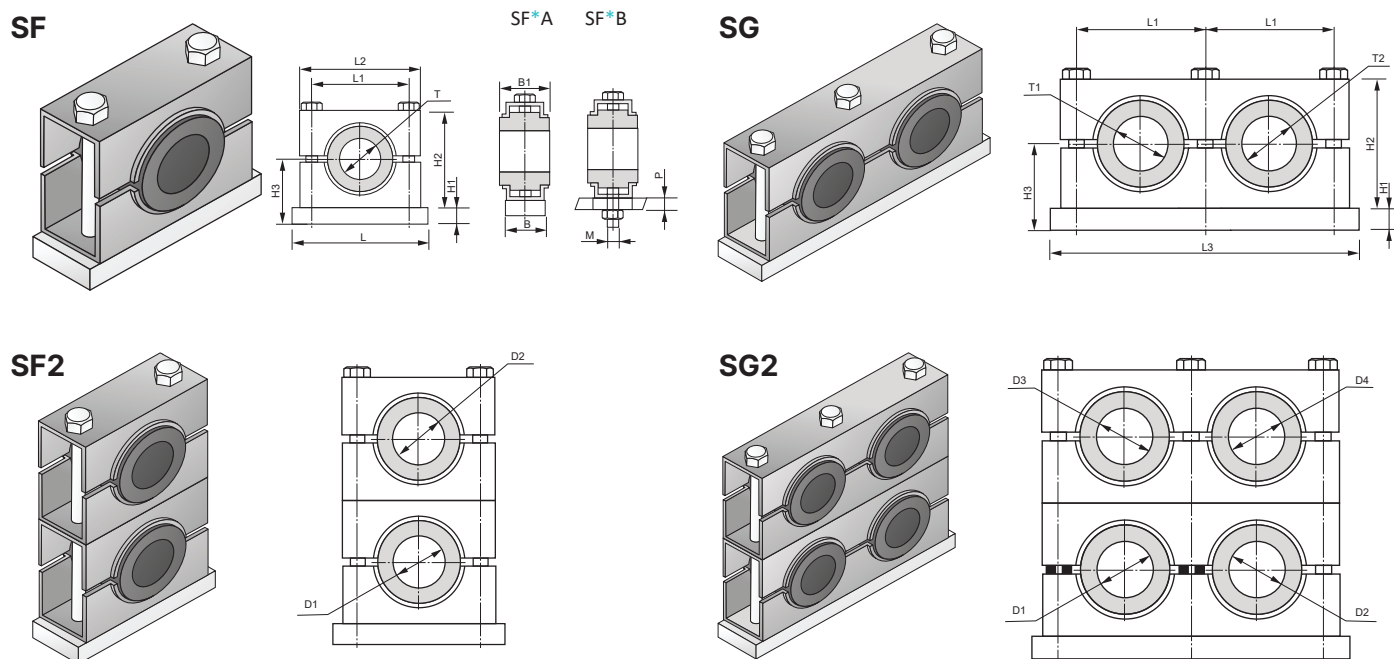

D	L	L1	L2	L3	H1	H2	H3	B	B1	P	M
6-16	65	58	38	104	12	38	33	18	32	6	M8
16-25	80	70	50	130	12	50	39	18	36	6-8	M8
25-42	110	96	75	185	14	75	56	25	44	10-12	M10
42-63	140	125	100	240	16	100	66	40	52	12-15	M12
63-102	190	176	150	340	18	150	93	50	62	12-15	M12
102-133	214	208	172	386	18	190	115	60	70	15-25	M14
133-168	290	260	212	478	22	240	145	60	80	15-25	M16
168-219	318	311	265	581	25	300	173	70	84	25-30	M18
219-325	465	459	375	840	30	435	245	80	122	25-30	M24
325-426	668	660	508	1176	35	572	321	110	152	25-30	M30